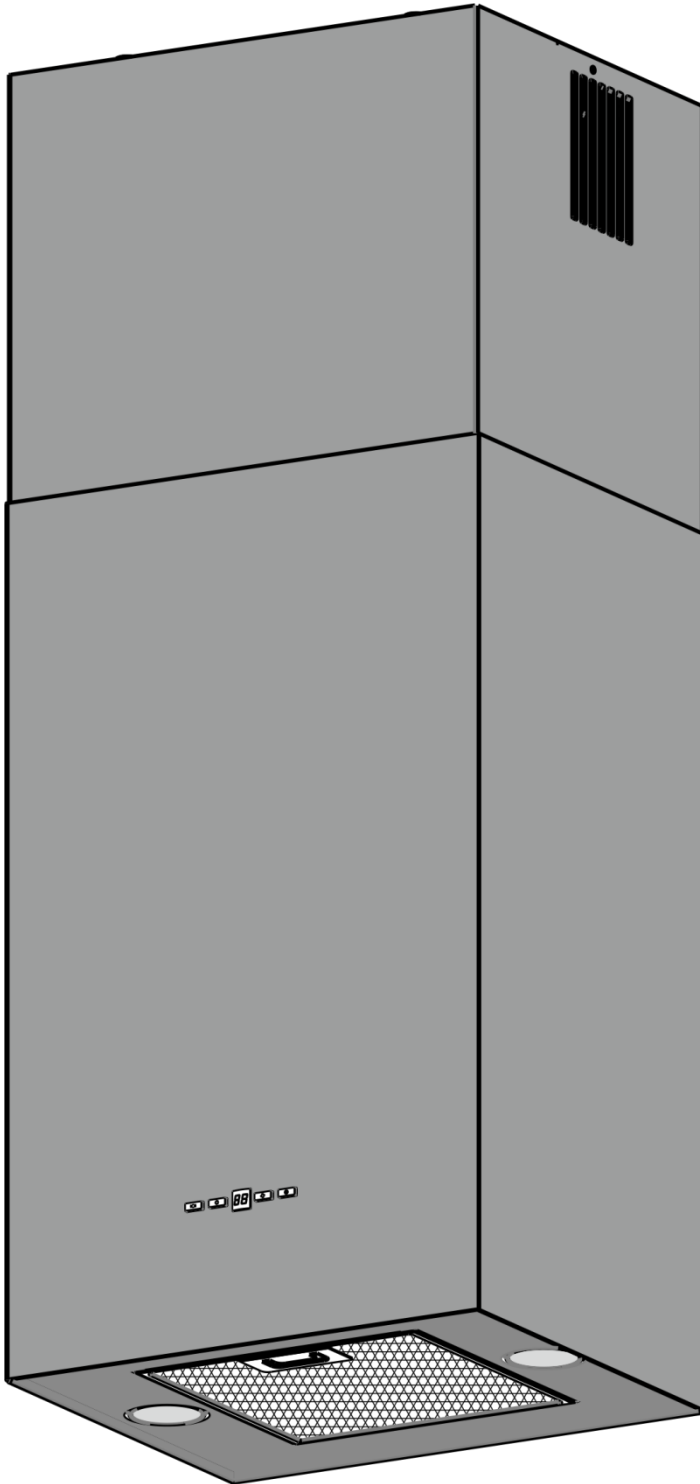


# BELDEKO

HOTTE de VENTILATION

## MODERNA



FR



MODE d'EMPLOI

## Cher acheteur!

Nous vous sommes reconnaissants pour ce que vous avez choisi la production de «BELDEKO». Nous avons fait des efforts pour que vous soyez contents de notre produit.

### 1. PRESCRIPTIONS GÉNÉRALES

**1.1** Avant l'installation de la hotte et son exploitation il est nécessaire attentivement de prendre connaissance de nos recommandations, l'observation de qui assurera le fonctionnement sûr de l'appareil. Ne jetez pas le mode d'emploi donné, puisque par la suite il peut donner les réponses aux questions, qui apparaîtront.

**ATTENTION!!! AVANT L'EXPLOITATION, L'APPAREIL DOIT SE TROUVER À la TEMPÉRATURE ORDINAIRE AU MOINS DEUX HEURES.**

**1.2** La hotte est destinée pour la dérivation de l'air pollué de l'espace au-dessus de l'appareil pour la préparation de la nourriture, est utilisé exceptionnellement dans le ménage et **correspond aux exigences des EN 60335-2-31:2014.**

**ATTENTION !!! L'APPLICATION du PRODUIT DANS les BUTS, DISTINGUANT de DOMESTIQUES, EST INADMISSIBLE! À L'UTILISATION de la HOTTE POUR d'AUTRES BUTS IL Y A un RISQUE de la RÉCEPTION du TRAUMA ET L'ENDOMMAGEMENT du BIEN, ET POUR le PRODUIT IL N'Y AURA PAS RÉPANDU GARANTIE!**

**1.3** L'utilisation de la hotte diminue le contenu en air des produits nuisibles de la combustion incomplète du gaz naturel, diminue partiellement les odeurs désagréables formées à la préparation de la nourriture, réduit la pollution des murs, le plafond et les meubles par les particules de graisse et la suie.

**1.4** Ce produit – c'est l'installation de dépoussiérage par gaz du type tirage avec le ventilateur (turbine) diamétral, complété par le filtre à graisses aluminium (**fourni**) et a l'option du complément par le filtre à charbon d'absorbant l'odeur. Est fabriqué par la largeur **360mm** d'en feuilles de l'acier à carbone avec la couverture décorative des peintures en poudre.

**1.5** En fonction du schéma de l'installation sur le cuisinier la hotte peut fonctionner dans deux variantes:

- **en régime de la dérivation de l'air au puits d'aérage stationnaire (tuyau de cheminée) de la cuisine** avec l'utilisation des conduits d'air gaufrés d'aluminium ou en plastique **Ø150mm ou Ø120mm (voir fig. 5);**
- **en régime de la recirculation (la circulation fermée circulaire de l'air dans la cuisine),** quand la hotte n'était pas connectée au tuyau de cheminée, et l'air est passé par le filtre à graisses aluminium (**fourni**) et le filtre à charbon d'absorbant l'odeur (**non fourni**) et revient à la cuisine – (**fig. 2**).

**1.6 Attention!** Ne commencez pas le montage de la hotte, tant que vous ne l'avez pas connecté au réseau électrique et se sont persuadés de sa fonction technique, ayant contrôlé tous ses fonctions.

**1.7** Nous recommandons tous les travaux sur le montage, la connexion et la réparation de votre hotte confier seulement aux spécialistes qualifiés, occupant professionnellement par l'exécution de tels travaux.

**1.8** Le producteur ne porte pas la responsabilité de n'importe quels endommagements et les casses liées à l'installation incorrecte, l'exploitation et la réparation de la hotte.

**1.9** Le producteur se réserve le droit les modifications du produit en vue de l'amélioration de sa qualité et les paramètres techniques.

**1.10** Les caractéristiques techniques de la hotte sont indiquées dans le mode d'emploi et sur le label fixé sur la surface intérieure du corps (l'accès à elle s'ouvre à la dépose du filtre).

**1.11 Attention! La hotte est montée au mur au-dessus des réchauds sur la hauteur >650mm (fig. 1).**

## 2. CARACTÉRISTIQUES

TENSION, <b>V</b>		220-230
FRÉQUENCE, <b>Hz</b>		50
Nb des MODES d'EXPLOITATION		4
CAPACITÉ NOMINALE CONSOMMÉE, <b>W</b>	d'ÉLECTROMOTEUR	200
	de LAMPE d'ÉCLAIRAGE ( <b>LED</b> )	2x3
PRODUCTIVITÉ À la CONNEXION AU SYSTÈME STANDARD de la VENTILATION, <b>M³/HEURE</b>		780
DIMENSIONS, <b>MM</b>	LARGEUR	360
	PROFONDEUR	360
	HAUTEUR	890-1130
DIMENSION de MONTAGE du CONDUIT d'AIR de la VENTILATION, <b>MM</b>		Ø150 / Ø120
NIVEAU SONORE ( <b>Db</b> )		49-66
CLASSE d'aASSURANCE		I
MODE d'EXPLOITATION		S1 (à long terme)
<b>CÂBLE de la HOTTE ARMÉ AVEC la MISE À la TERRE</b>		

## 3. COMPOSITION de l'ENSEMBLE FOURNI

<b>DANS la COMPOSITION de l'ENSEMBLE FOURNI INSÈRE</b>	HOTTE de VENTILATION	1 PCS.
	ADAPTATEUR PLASTIQUE du TUYAU de RACCORD (de Ø150 sur Ø120mm)	1 PCS.
	CHEMINEE DECORATIVE	1 PCS.
	CALE	4PCS.
	MODE D'EMPLOI	1 COPIE

## 4. IMPÉRATIF de SÉCURITÉ

<b>ATTENTION!!!</b>	<b>IL EST INTERDIT d'ACCROCHER la HOTTE SUR le RÉSEAU du RÉCHAUD ÉLECTRIQUE. PROTEGEZ le CÂBLE des ENDOMMAGEMENTS MÉCANIQUES ET THERMIQUES.</b>
---------------------	---

### 4.1 Au montage, l'exploitation et la tenue du service **il est interdit catégoriquement:**

- accrocher la hotte sur le réseau électrique avec la tension et la fréquence, ne correspond pas aux paramètres indiqués au chapitre 2;
- utiliser les lampes de l'éclairage par la capacité plus **3 Watts (LED)**;
- faire le service, le remplacement des lampes, retirer les filtres, nettoyer la hotte, non ayant sorti préalablement le prise mâle du câble du prise;

• l'exploitation de la hotte avec la source ouverte du feu, les becs à gaz ouverts ou les éléments chauffants.

### **Les éléments chauffants doivent être toujours fermés par la vaisselle;**

- la préparation de la nourriture avec l'application des boissons spiritueuses;
- laisser les friteuses sans surveillance;
- l'exploitation de la hotte avec les filtres retirés;
- accrocher la hotte sur le réseau électrique des réchauds, couper au montage le prise mâle du câble.

**ATTENTION! UTILISER le RÉCHAUD À GAZ (ÉLECTRIQUE) À la HOTTE DÉCLENCHÉ EST INTERDIT CATÉGORIQUEMENT!**

4.2 Pour éviter la défaite par l'électrocourant il faut connecter la hotte au prise avec la mise à la terre.

4.3 La hotte doit être connectée au puits d'aéragé particulier. Est inadmissible la connexion des autres installations vers le même.

4.4 À l'usage de la hotte simultanément avec d'autres installations de chauffage (les réchauds à gaz, en huile, etc.) excepté électrique, **il est nécessaire d'assurer le local, dans qui la hotte est établie, par l'arrivée supplémentaire de l'air frais (par exemple ouvrir le vasistas).**

4.5 Au montage de la hotte à la hauteur nécessaire H au-dessus du fourneau (fig. 1) pour l'extraction d'air au tuyau de cheminée il faut utiliser le conduit d'air Ø150–Ø120mm. Un plus petit diamètre créera la résistance supplémentaire à l'air qu'amènera à l'augmentation du bruit et la vibration, ainsi qu'à la surchauffe du moteur.

4.6 Assurez-vous le nettoyage opportun multiple des filtres à graisse aluminium, autrement baissera l'efficacité du fonctionnement de la hotte et apparaîtra la menace de l'incendie à cause de l'accumulation dans le filtre de la graisse et la poussière.

4.7 À l'inflammation est interdit d'allumer la hotte pour la réduction de l'émission des fumées dans la localisation complète du feu.

4.8 En cas d'inflammation sous la hotte désenflammez par le tissu serré, coupez l'alimentation électrique de la hotte, n'utilisez pas l'eau pour l'extinction de la flamme dans les lieux des appareils électriques.

4.9 Protégez le cordon de raccordement au réseau contre les endommagements mécaniques et thermiques.

## 5. SPÉCIFICATION de la HOTTE

5.1 La hotte de ventilation «MODERNA» - c'est l'installation de dépoussiérage par gaz du type tirage avec le ventilateur (turbine) diamétral et est complétée par le filtre à graisses aluminium. Le produit est fabriqué par la largeur 360mm d'en feuilles de l'acier à carbone avec la couverture décorative des peintures en poudre.

5.2 La hotte se rapporte au type «île» avec la cheminée décorative que ferme le conduit d'air de la ventilation. La hotte est montée dans la cuisine au plafond au-dessus du fourneau.

5.3 En fonction du schéma de l'installation la hotte fonctionne dans deux variantes (voir p.1.5):

- en régime de la dérivation de l'air au tuyau de cheminée de la cuisine (fig. 1);
- en régime de la recirculation (la circulation d'air fermée dans la cuisine) (fig. 2).

**Distance H:**

- au réchaud >65cm

**Il faut prendre en considération qu'à la hotte allumée à l'intérieur baisse automatiquement la pression qu'il est nécessaire de relever dû au flux d'air frais. On peut atteindre cela par voie de l'ouverture des portes, les fenêtres ou par l'équipement spécial de la ventilation par insufflation.**

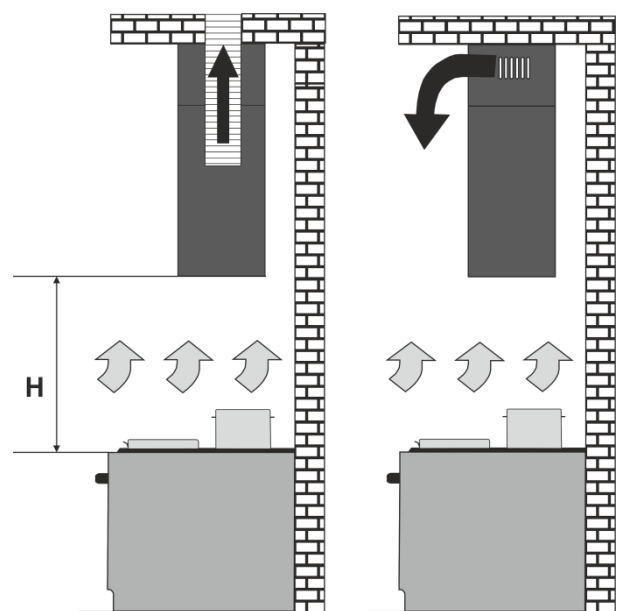


Fig.1

Fig.2

## 5.4 La hotte comprend les composants suivant (fig.3)

1 – l'adaptateur du tuyau de raccord du conduit d'air (de Ø150 au Ø120)

2 – le corps de la hotte

3 – le commutateur des modes d'emploi

4 – le filter à graisse aluminium

5 – les lampes d'éclairage (LED)

6 – le câble avec la mise à la terre

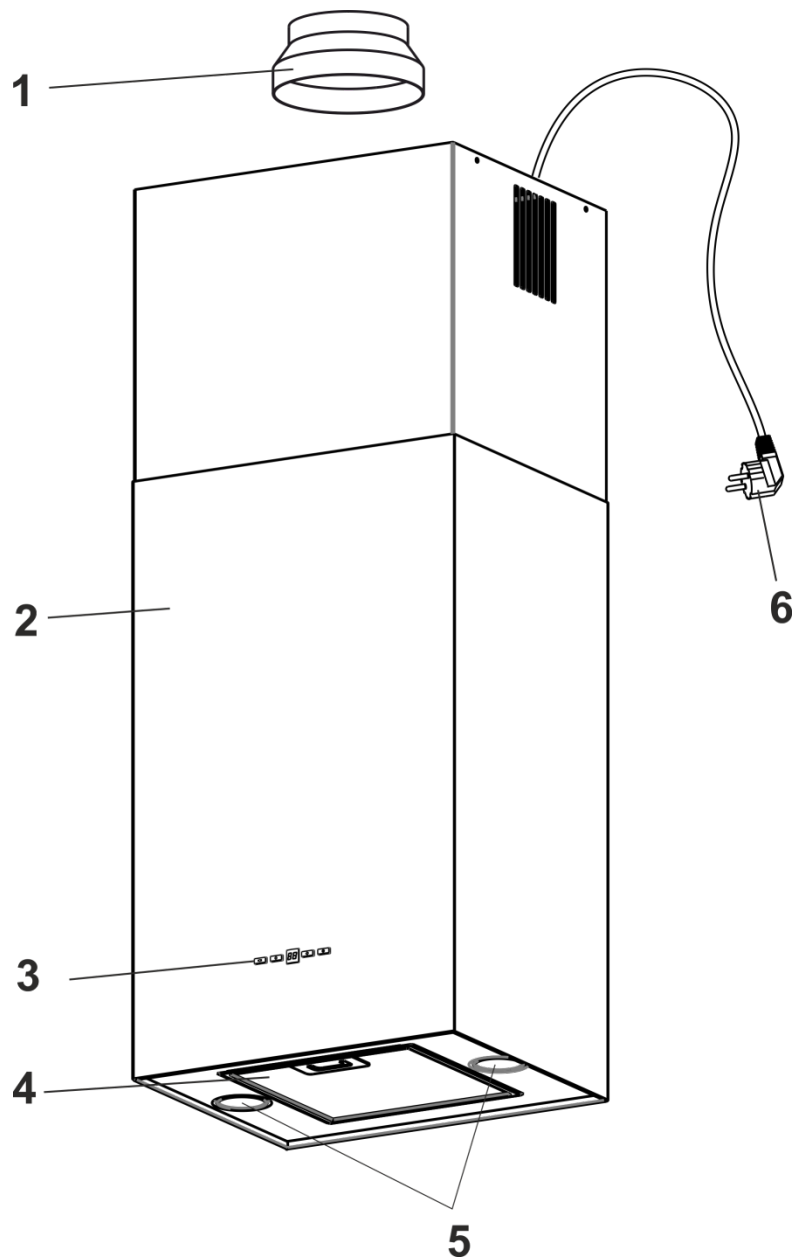


Fig.3

## 6. INSTRUCTION SUR le MONTAGE de la HOTTE

6.1 Choisissez le mode d'emploi (fig.1 / fig.2) et la place pour l'installation de la hotte.

6.2 Sortez la hotte de la boîte d'emballage.

6.3 Contrôlez le fonctionnement de la hotte, branchez sur le réseau électrique et contrôlez tous ses fonctions.

6.4 Dévissez les 4 vis et abaissez la hotte aspirante (schéma 1).

6.5 Dévissez les 8 vis de chacun des supports et retirez le support de la hotte aspirante (schéma 2).

6.6 S'il est nécessaire d'augmenter la hauteur de la hotte aspirante, dévissez les 2 vis sur chacun des supports, et en la déplaçant sur le côté, retirez-les des rainures de la hotte aspirante (schéma 3).

6.7 Réglez la hauteur des supports (schéma 4).

6.8 Installez les supports dans les rainures de la hotte aspirante, et en les déplaçant sur le côté, serrez les 2 vis sur chacun des supports (schéma 5).

6.9 Si la hotte aspirante fonctionne en mode d'évacuation de l'air dans un conduit de fumée, montez un adaptateur et un conduit d'air du diamètre choisi, ayant assuré son étanchéité (schéma 6).

**6.10** Si la hotte aspirante fonctionne en mode de recirculation, le conduit d'air n'est pas nécessaire. Il est nécessaire d'installer un filtre absorbant les odeurs de carbone (**acheté séparément**).

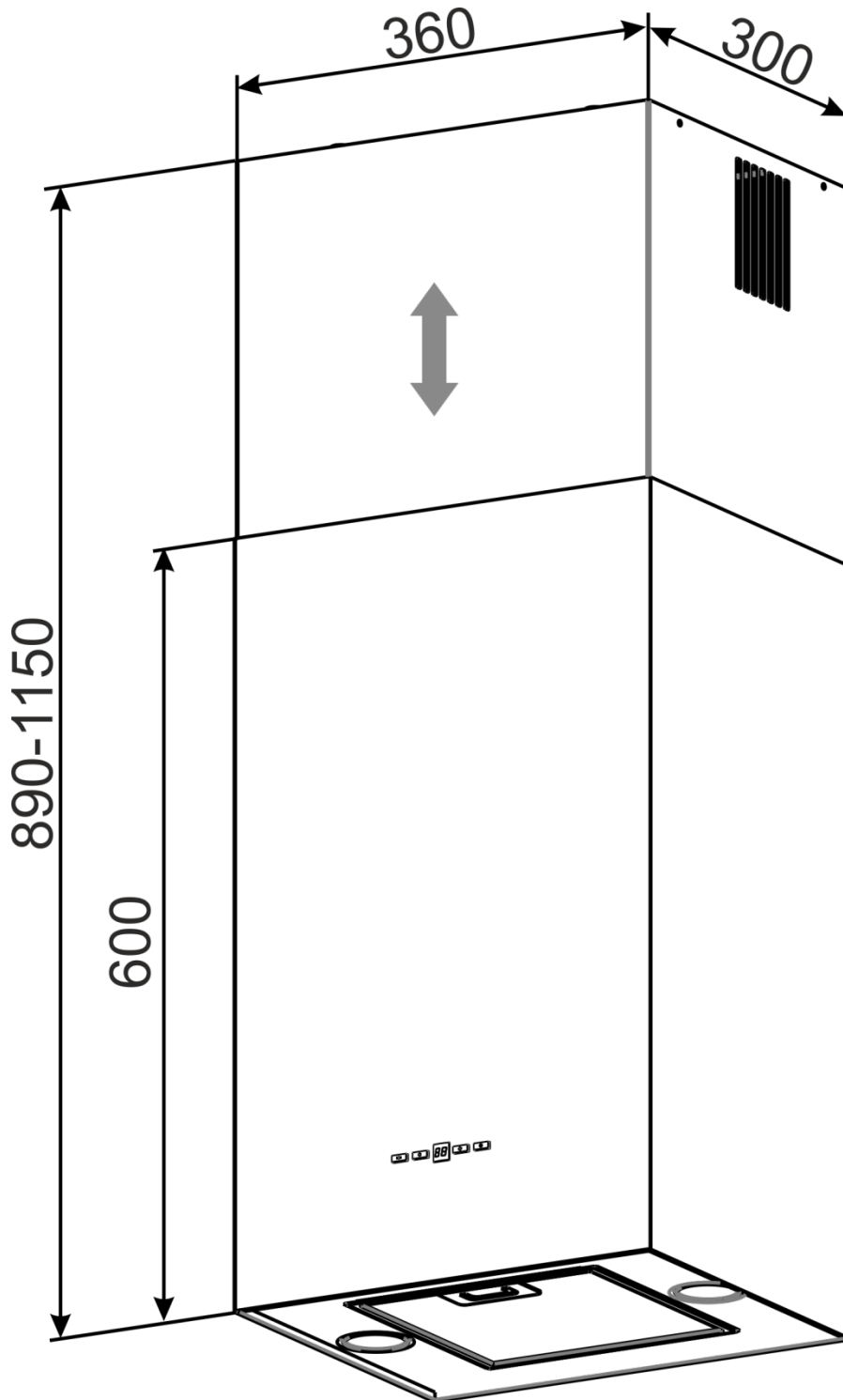
**6.11** Percez 4 trous dans le plafond pour les ancrages de coin **M10 Ø12 x 60 mm** (utilisez le support de montage pour le marquage), et fixez-les avec l'aide du support de la hotte aspirante au plafond (**schéma 7**).

**6.12** Si la hotte aspirante fonctionne en mode d'évacuation de l'air, montez un conduit d'air sur un conduit de fumée, après avoir assuré son étanchéité (**schéma 8**).

**6.13** Montez la hotte aspirante en installant les crochets sur les supports de montage dans les rainures appropriées sur le support de montage.

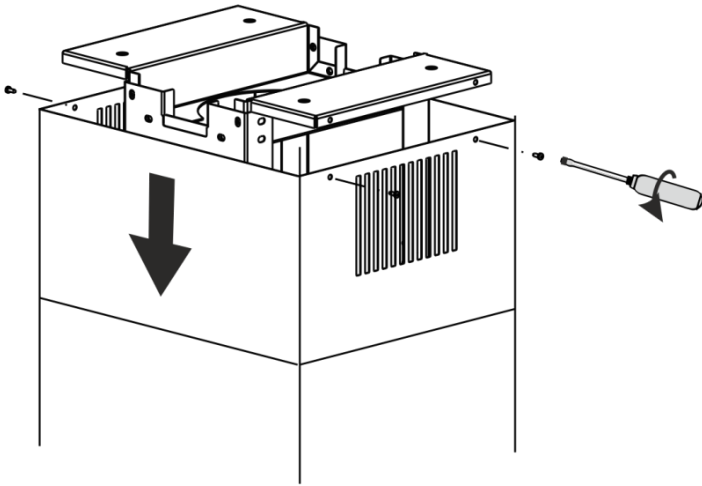
**6.14** Serrez **les 8 vis** sur chaque support de montage.

**6.15** Soulevez la hotte aspirante jusqu'au plafond et serrez **les 4 vis** (**schéma 9**).

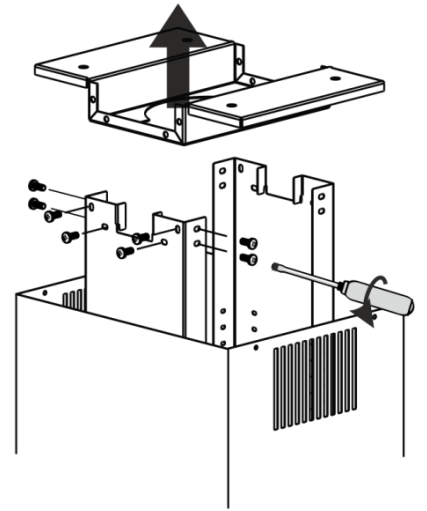


**Fig.4**

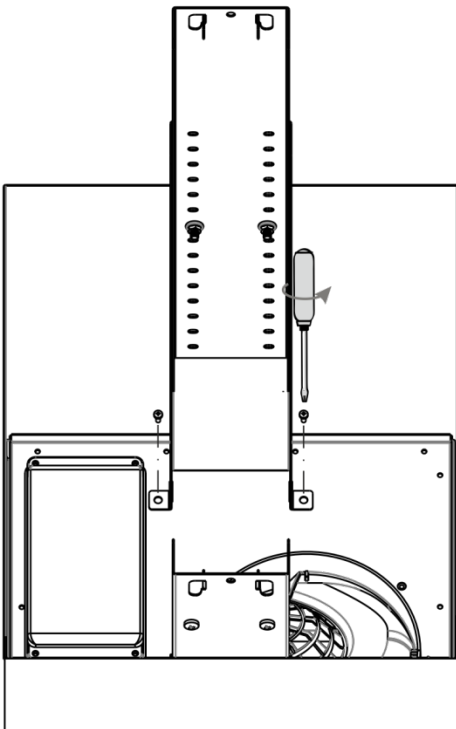
1



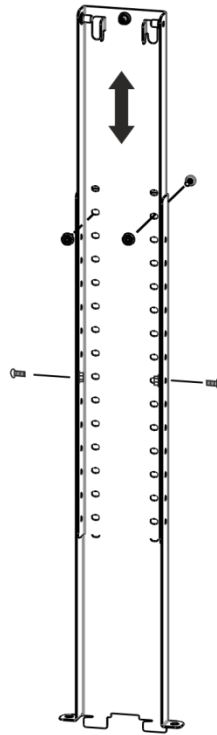
2



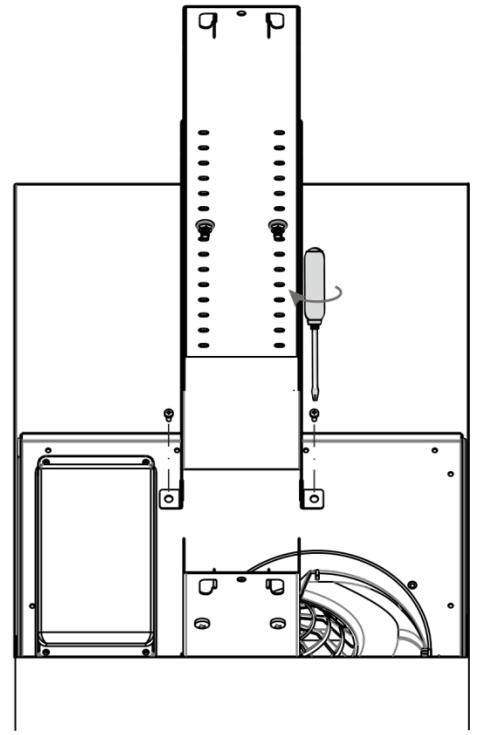
3

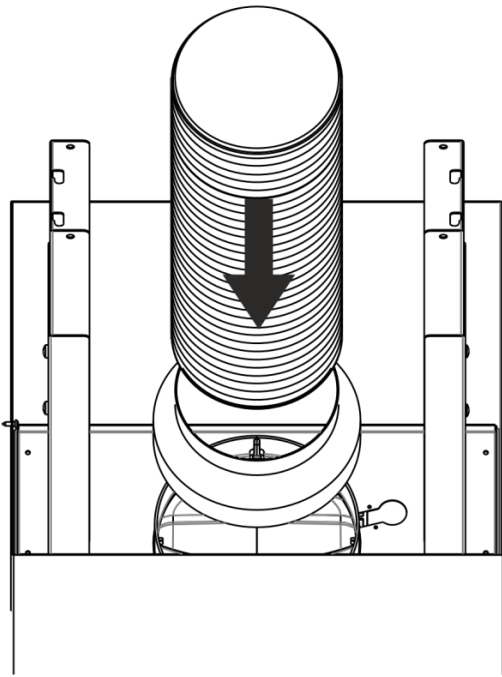
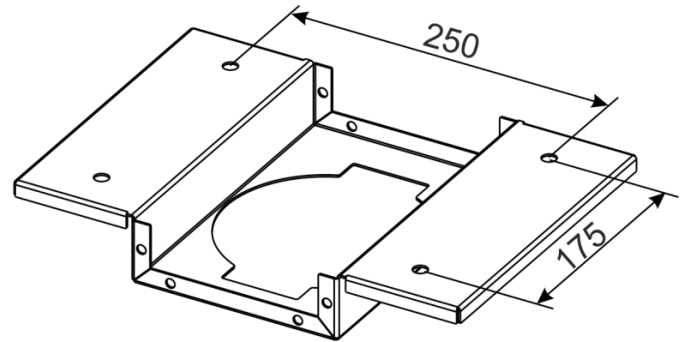
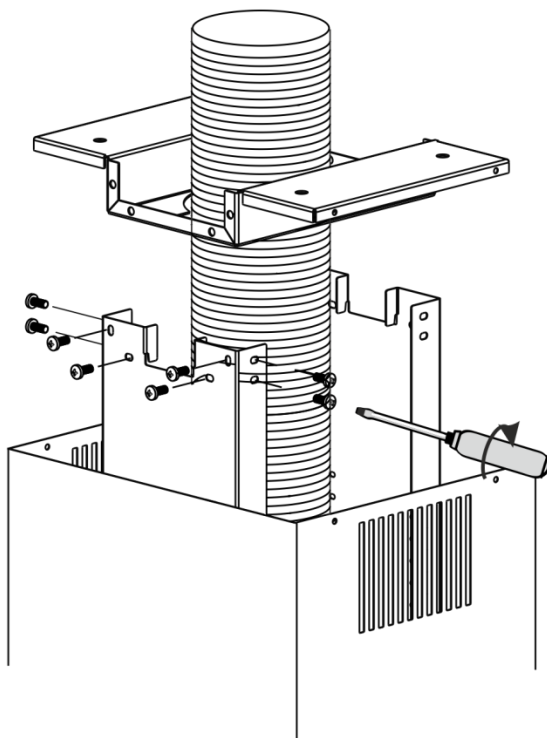
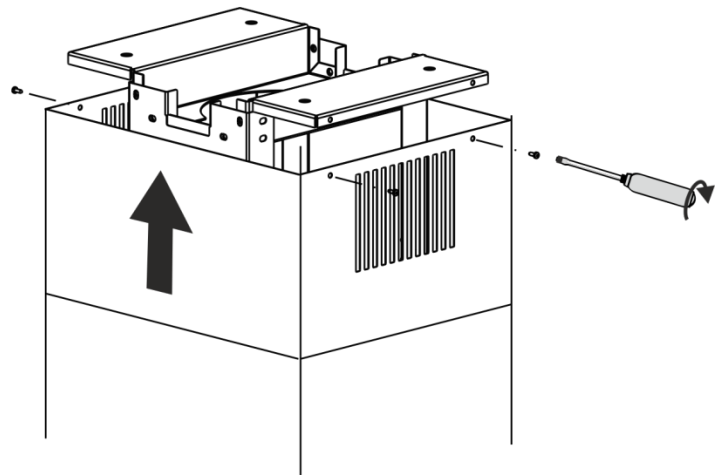


4



5



**6****7****8****9**

## 7. INSTRUCTION POUR L'UTILISATION

**7.1** La hotte a 4 vitesses de la ventilation. En fonction de la valeur des vapeurs à la préparation de la nourriture vous pouvez choisir le niveau bas, moyen ou haut de la ventilation.

**7.2** Avant la préparation de la nourriture allumez la hotte dans le mode nécessaire. Il est recommandé de continuer le fonctionnement de la hotte pour 3-5 minutes après la fin de la préparation de la nourriture, ainsi l'air dans la cuisine sera nettoyé des restes des vapeurs et les odeurs.



7.3 Sur le panneau inférieur du corps on installe le commutateur de bouton des modes et l'allumage des lampes de l'éclairage (fig. 5.1).

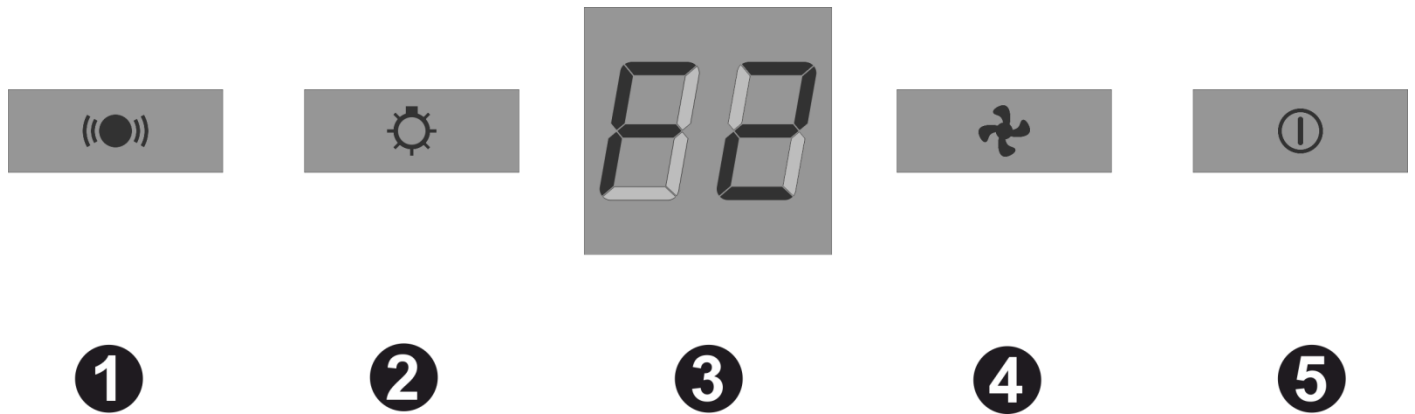


Fig.5.1

- 1 – capteur infrarouge
- 2 – marche-arrêt d'allumage
- 3 – affichage
- 4 – le surcroît de vitesse
- 5 – marche-arrêt de la hotte

7.3.1 Pour mettre la hotte aspirante en marche, appuyez sur le bouton 5. La hotte aspirante se met en marche au niveau qui avait été réglé avant sa dernière mise en marche. Utilisez le bouton 4 pour régler la puissance de la hotte aspirante. La hotte aspirante passe toujours d'un niveau plus haut puis recommence (0-1-2-3-4-0-1-2 ...). Le niveau 0 signifie que la hotte aspirante est éteinte.. En plus d'être éteinte via la commande de niveau, la hotte aspirante peut être éteinte à tout moment en appuyant deux fois sur le bouton 5. Le bouton 2 allume ou éteint l'éclairage.

7.3.2 Le niveau 4 est le niveau turbo. Au niveau 4, l'affichage clignote et la hotte aspirante repasse automatiquement au niveau 3 après environ 9 minutes

7.3.3 Appuyer une fois sur le bouton 5 pendant le fonctionnement et la hotte aspirante active une minuterie de trois minutes au niveau réglé.

7.3.4 La télécommande contrôle les fonctions correspondantes. Les boutons 4 et 5, ainsi que le bouton 1 allument la hotte. Le bouton 1 éteint la hotte pendant son fonctionnement. Le bouton 2 allume ou éteint la lumière. Avec le bouton 6, vous pouvez activer la minuterie et la régler comme décrit ci-dessus. Le bouton 3 ne fonctionne pas sur cet appareil (il n'y a pas de mode automatique)

7.3.5 La hotte est équipée d'un système d'ionisation électrostatique, qui neutralise les particules d'odeur. Les interventions dans le système ne doivent être effectuées que par des spécialistes formés **L'attention!** Avant le nettoyage de la hotte il faut la débrancher du réseau électrique.

7.4 Pour le nettoyage extérieur de la hotte peintes utilisez le tissu humide mouillé dans l'eau chaude avec le produit pour le lavage neutre, et pour les hottes de l'acier inoxydable utilisez les moyens spéciaux, en se tenant aux instructions correspondantes.

7.5 **N'utilisez jamais pour le nettoyage de la hotte les produits pour le lavage abrasifs, les éponges grossières ou les moyens nettoyant contenant la soude, l'acide, les chlorures ou les dissolvants.**

7.6 Au lavage évitez l'atteinte de l'humidité sur les parties actives de la hotte, et après le lavage essuyez les surfaces par la serviette molle.

7.7 Le filtre d'aluminium, en retenant l'huile et la poussière de l'air, se bouche et il faut le laver après la trempe dans l'eau chaude avec le produit pour le lavage effectif de **1 fois tous les 1,5-2 mois**. Le changement de la couleur du filtre après le lavage n'influence pas la qualité de son fonctionnement.

7.8 Pour la dépose du filtre d'aluminium (fig. 6) Il fut appuyer sur le loquet à ressort et, ayant tiré pour lui-même et en bas, déposer le filtre du panneau. L'installation du filtre accomplir dans l'ordre inverse.

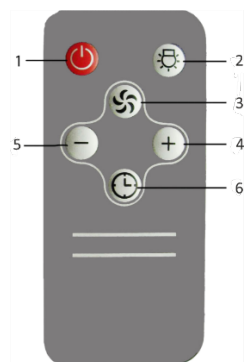
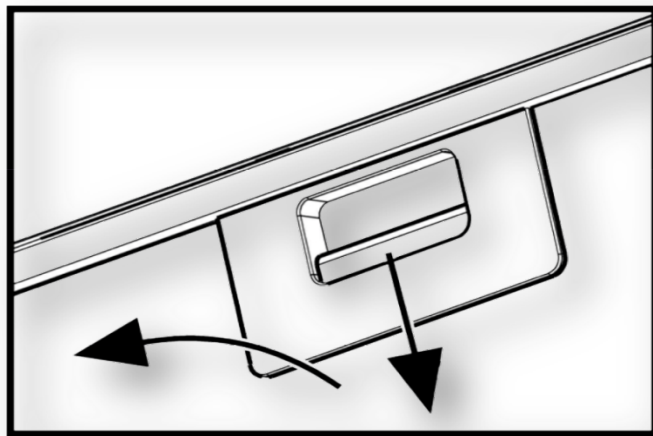


Fig.5.2

**N'établissez pas le filtre après le lavage avant son dessèchement complet.**

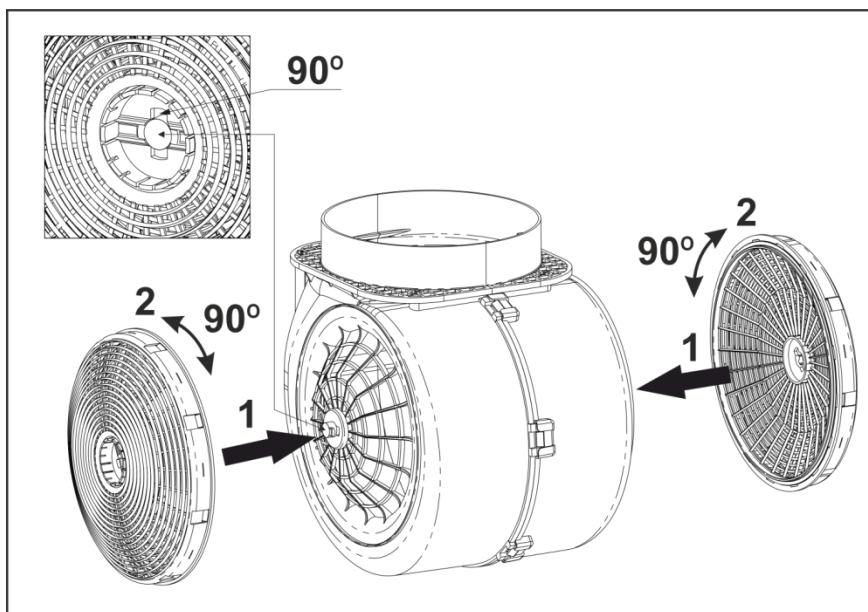
**7.9** Les filtres à charbon (sont achetés à part), utilisés au régime de la recirculation il faut **remplacer tous les 3-6 mois** en fonction de l'exploitation de la hotte. Pour remplacer le filtre à charbon, vous devez suivre les étapes suivantes (Fig.7):

- Retirez le filtre en aluminium.
- (1) - Placez le filtre à charbon sur le support aussi loin que possible des deux côtés.
- (2) - Tournez le filtre à charbon dans n'importe quelle direction à un angle de 90 degrés, assurant la fixation.
- Installez le filtre en aluminium.

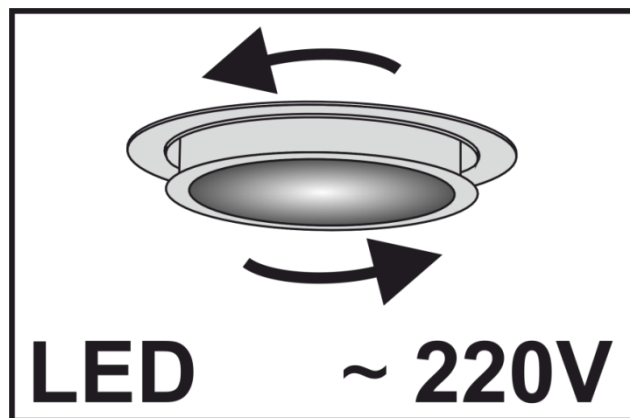


**Fig.6**

**7.10** Sur la hotte sont établis les **LED** de la surbrillance de la zone ouvrière du fourneau. Avant le remplacement des lampes de l'éclairage il est nécessaire de débrancher la hotte du réseau électrique, donner la possibilité de se refroidir aux lampes. Pour le remplacement de la lampe il est nécessaire de déposer les filtres d'aluminium, presser la teneur de la douille de manière à la lampe est sortie du corps de la hotte et la tourner dans le sens horaires (fig. 8). Au lieu d'elle il est nécessaire d'établir la nouvelle avec les mêmes caractéristiques et établir les filtres.



**Fig.7**



**Fig.8**

## L'électroschéma important de la hotte «MODERNA»

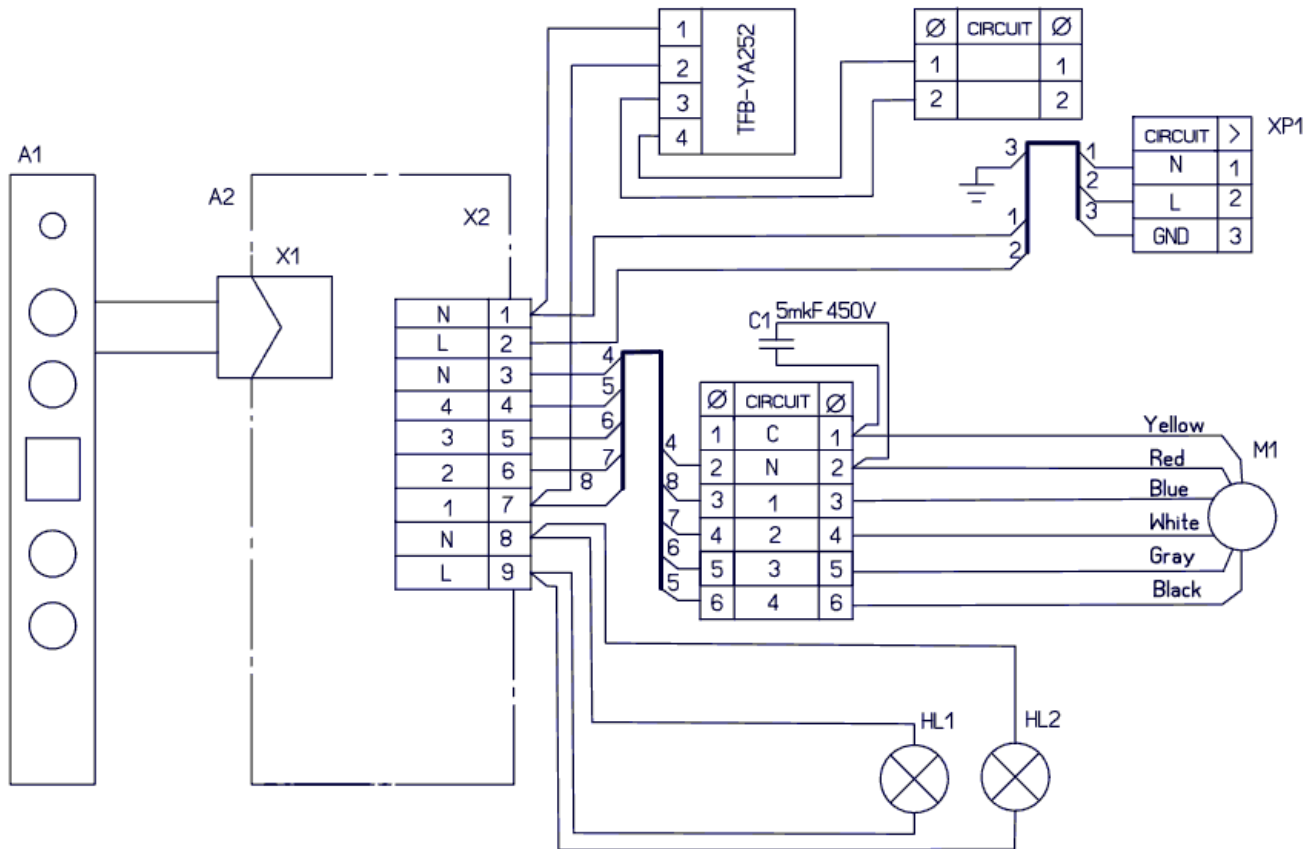


Fig.9

## INCIDENTS POSSIBLES DE LA HOTTE

	Contrôler le câblage d'énergie	Contrôler si le moteur est allumé	Contrôler l'interrupteur de la lampe (doit être allumé)	Contrôler le filtre d'aluminium (laver 1 fois à 1,5-2 mois)	Contrôler la prise (s'il y en a une tension)	Contrôler les lampes	Contrôler le tube de la sortie de l'air	Contrôler le filtre à charbon (le remplacement de 1 fois à 3-4 mois)
La hotte ne fonctionne pas	●	●			●			
N'allume pas la lampe	●		●		●	●		
A diminué la productivité de la hotte				●			●	●
La hotte fonctionne plus haut				●			●	
En régime de la recirculation de l'air faiblement conduit				●				●