

BELDEKO

HOTTE de VENTILATION

SYMON

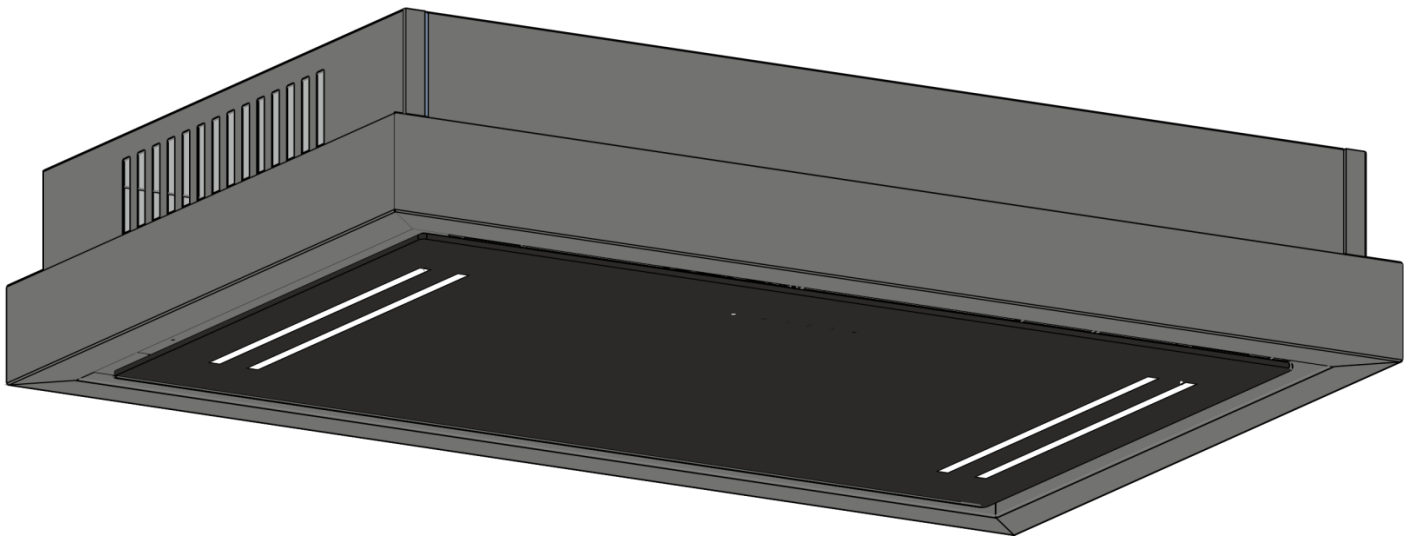

FR



MODE d'EMPLOI

Cher acheteur!

Nous vous sommes reconnaissants pour ce que vous avez choisi la production de «BELDEKO». Nous avons fait des efforts pour que vous soyez contents de notre produit.

1. PRESCRIPTIONS GÉNÉRALES

1.1 Avant l'installation de la hotte et son exploitation il est nécessaire attentivement de prendre connaissance de nos recommandations, l'observation de qui assurera le fonctionnement sûr de l'appareil. Ne jetez pas le mode d'emploi donné, puisque par la suite il peut donner les réponses aux questions, qui apparaîtront.

ATTENTION!!! AVANT L'EXPLOITATION, L'APPAREIL DOIT SE TROUVER À la TEMPÉRATURE ORDINAIRE AU MOINS DEUX HEURES.

1.2 La hotte est destinée pour la dérivation de l'air pollué de l'espace au-dessus de l'appareil pour la préparation de la nourriture, est utilisé exceptionnellement dans le ménage et **correspond aux exigences des EN 60335-2-31:2014.**

ATTENTION!!! L'APPLICATION du PRODUIT DANS les BUTS, DISTINGUANT de DOMESTIQUES, EST INADMISSIBLE! À L'UTILISATION de la HOTTE POUR d'AUTRES BUTS IL Y A un RISQUE de la RÉCEPTION du TRAUMA ET L'ENDOMMAGEMENT du BIEN, ET POUR le PRODUIT IL N'Y AURA PAS RÉPANDU GARANTIE!

1.3 L'utilisation de la hotte diminue le contenu en air des produits nuisibles de la combustion incomplète du gaz naturel, diminue partiellement les odeurs désagréables formées à la préparation de la nourriture, réduit la pollution des murs, le plafond et les meubles par les particules de graisse et la suie.

1.4 Ce produit – c'est l'installation de dépoussiérage par gaz du type tirage avec le ventilateur (turbine) diamétral, complété par le filtre à graisses aluminium (**fourni**) et a l'option du complément par le filtre à charbon d'absorbant l'odeur. Est fabriqué par la largeur **900 mm** d'en feuilles de l'acier à carbone avec la couverture décorative des peintures en poudre.

1.5 La hotte peut fonctionner **en régime de la recirculation (la circulation fermée circulaire de l'air dans la cuisine)**, quand la hotte n'était pas connectée au tuyau de cheminée, et l'air est passé par le filtre à graisses aluminium et le filtre à charbon d'absorbant l'odeur et revient à la cuisine (**fig. 2**).

1.6 Attention! Ne commencez pas le montage de la hotte, tant que vous ne l'avez pas connecté au réseau électrique et se sont persuadés de sa fonction technique, ayant contrôlé tous ses fonctions.

1.7 Nous recommandons tous les travaux sur le montage, la connexion et la réparation de votre hotte confier seulement aux spécialistes qualifiés, occupant professionnellement par l'exécution de tels travaux.

1.8 Le producteur ne porte pas la responsabilité de n'importe quels endommagements et les casses liées à l'installation incorrecte, l'exploitation et la réparation de la hotte.

1.9 Le producteur se réserve le droit les modifications du produit en vue de l'amélioration de sa qualité et les paramètres techniques.

1.10 Les caractéristiques techniques de la hotte sont indiquées dans le mode d'emploi et sur le label fixé sur la surface intérieure du corps (l'accès à elle s'ouvre à la dépose du filtre).

1.11 Attention! La hotte est montée au mur au-dessus des réchauds sur la hauteur >650mm (**fig. 1**).

2. CARACTÉRISTIQUES

TENSION, V		220-230
FRÉQUENCE, Hz		50
Nb des MODES d'EXPLOITATION		4
CAPACITÉ NOMINALE CONSOMMÉE, W	d'ÉLECTROMOTEUR	100
	de LAMPE d'ÉCLAIRAGE (LED)	4x2
PRODUCTIVITÉ À la CONNEXION AU SYSTÈME STANDARD de la VENTILATION, M³/HEURE		820
DIMENSIONS, MM	LARGEUR	900
	PROFONDEUR	600
	HAUTEUR	170
NIVEAU SONORE (Db)		51-68
CLASSE d'aASSURANCE		I
MODE d'EXPLOITATION		S1 (à long terme)
CÂBLE de la HOTTE ARMÉ AVEC la MISE À la TERRE		

3. COMPOSITION de l'ENSEMBLE FOURNI

DANS la COMPOSITION de l'ENSEMBLE FOURNI INSÈRE	HOTTE DE VENTILATION	1 PCS.
	CALE D'ANCRAGE	6 PCS.
	VISSER	4 PCS.
	MODE D'EMPLOI	1 COPIE

4. IMPÉRATIF de SÉCURITÉ

ATTENTION!!!	IL EST INTERDIT d'ACCROCHER la HOTTE SUR le RÉSEAU du RÉCHAUD ÉLECTRIQUE. PROTEGEZ le CÂBLE des ENDOMMAGEMENTS MÉCANIQUES ET THERMIQUES.
---------------------	---

4.1 Au montage, l'exploitation et la tenue du service il est interdit catégoriquement:

- accrocher la hotte sur le réseau électrique avec la tension et la fréquence, ne correspond pas aux paramètres indiqués au chapitre 2;
- utiliser les lampes de l'éclairage par la capacité plus **3 Watts (LED)**;
- faire le service, le remplacement des lampes, retirer les filtres, nettoyer la hotte, non ayant sorti préalablement le prise mâle du câble du prise;
- l'exploitation de la hotte avec la source ouverte du feu, les becs à gaz ouverts ou les éléments chauffants.

Les éléments chauffants doivent être toujours fermés par la vaisselle;

- la préparation de la nourriture avec l'application des boissons spiritueuses;
- laisser les friteuses sans surveillance;
- l'exploitation de la hotte avec les filtres retirés;
- accrocher la hotte sur le réseau électrique des réchauds, couper au montage le prise mâle du câble.

ATTENTION! UTILISER le RÉCHAUD À GAZ (ÉLECTRIQUE) À la HOTTE DÉCLENCHÉ EST INTERDIT CATÉGORIQUEMENT!

4.2 Pour éviter la défaite par l'électrocourant il faut connecter la hotte au prise avec la mise à la terre.

4.3 La hotte doit être connectée au puits d'aéragé particulier. Est inadmissible la connexion des autres installations vers le même.

4.4 À l'usage de la hotte simultanément avec d'autres installations de chauffage (les réchauds à gaz, en huile, etc.) excepté électrique, **il est nécessaire d'assurer le local, dans qui la hotte est établie, par l'arrivée supplémentaire de l'air frais (par exemple ouvrir le vasistas).**

4.5 Assurez-vous le nettoyage opportun multiple des filtres à graisse aluminium, autrement baissera l'efficacité du fonctionnement de la hotte et apparaîtra la menace de l'incendie à cause de l'accumulation dans le filtre de la graisse et la poussière.

4.6 À l'inflammation est interdit d'allumer la hotte pour la réduction de l'émission des fumées dans la localisation complète du feu.

4.7 En cas d'inflammation sous la hotte désenflammez par le tissu serré, coupez l'alimentation électrique de la hotte, n'utilisez pas l'eau pour l'extinction de la flamme dans les lieux des appareils électriques.

4.8 Protégez le cordon de raccordement au réseau contre les endommagements mécaniques et thermiques.

5. SPÉCIFICATION de la HOTTE

5.1 La hotte de ventilation «**SYMON**» - c'est l'installation de dépoussiérage par gaz du type tirage avec le ventilateur (turbine) diamétral et est complétée par le filtre à graisses aluminium. Le produit est fabriqué par la largeur **900mm** d'en feuilles de l'acier à carbone avec la couverture décorative des peintures en poudre.

La hotte se rapporte au type «île» avec la **cheminée décorative** que ferme le conduit d'air de la ventilation. La hotte est montée dans la cuisine au plafond au-dessus du fourneau.

5.3 En fonction du schéma de l'installation la hotte fonctionne dans deux variantes (voir p.1.5):

- en régime de la dérivation de l'air au tuyau de cheminée de la cuisine (**fig. 1**);
- en régime de la recirculation (la circulation d'air fermée dans la cuisine) (**fig. 2**).

Distance H:

- au réchaud >65cm

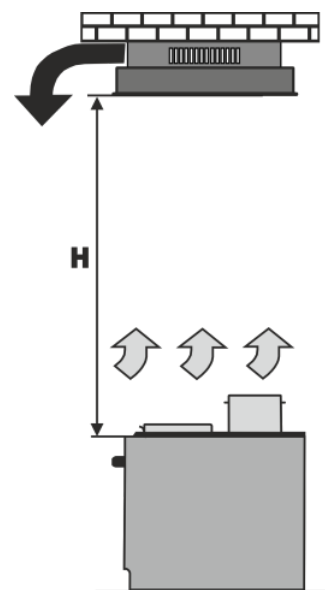

Fig.1

5.4 La hotte comprend les composants suivant (fig.2)

- 1. Support de montage
- 2. Corps de la hotte
- 3. Câble d'alimentation avec prise
- 4. Panneau tactile de commandes
- 5. Eclairage LED
- 6. Verre panneau
- 7. Filtre à graisses

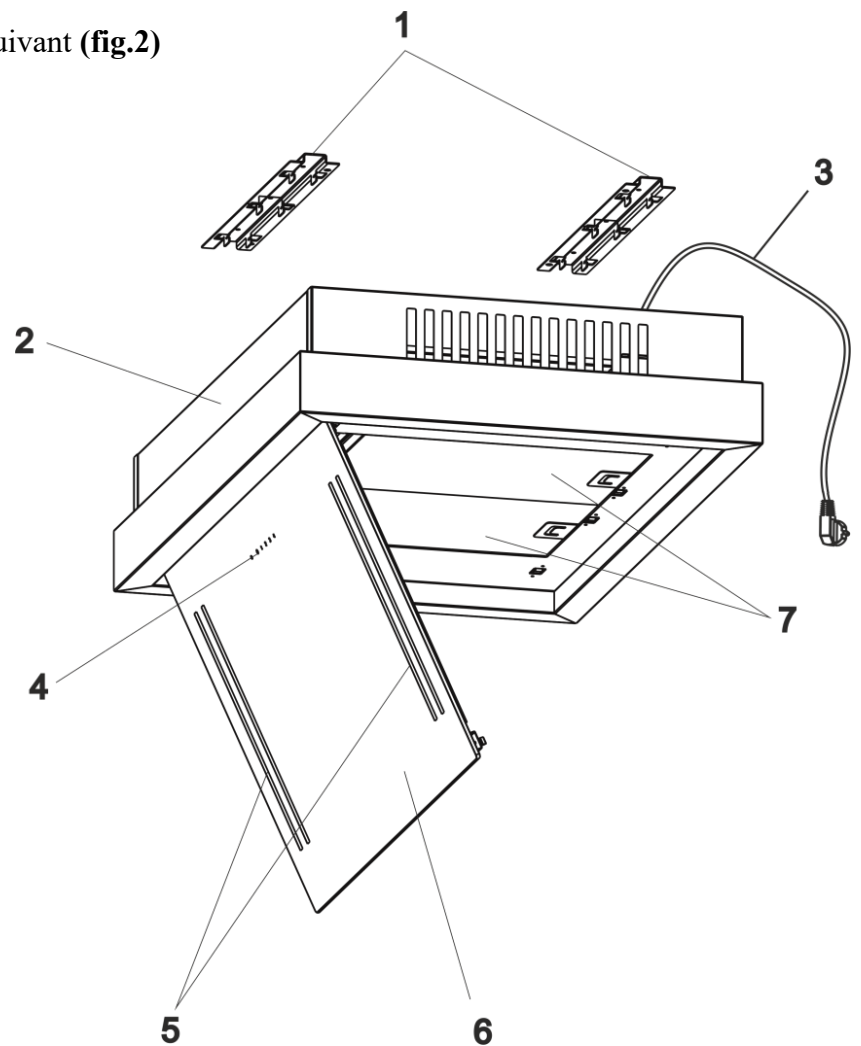

Fig.2

6. INSTRUCTION SUR le MONTAGE de la HOTTE

- 6.1 Choisissez le mode d'emploi et la place pour l'installation de la hotte.
- 6.2 Sortez la hotte de la boîte d'emballage.
- 6.3 Contrôlez le fonctionnement de la hotte, branchez sur le réseau électrique et contrôlez tous ses fonctions.
- 6.4 La hotte se fixe au plafond avec 2 supports de montage.

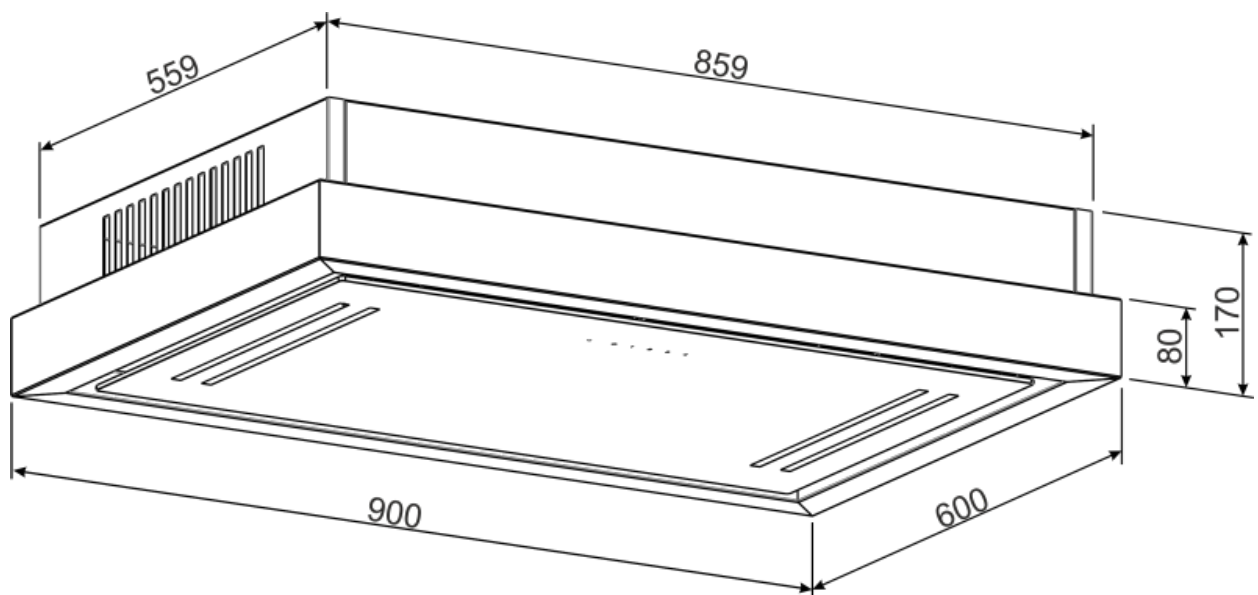

Fig.3

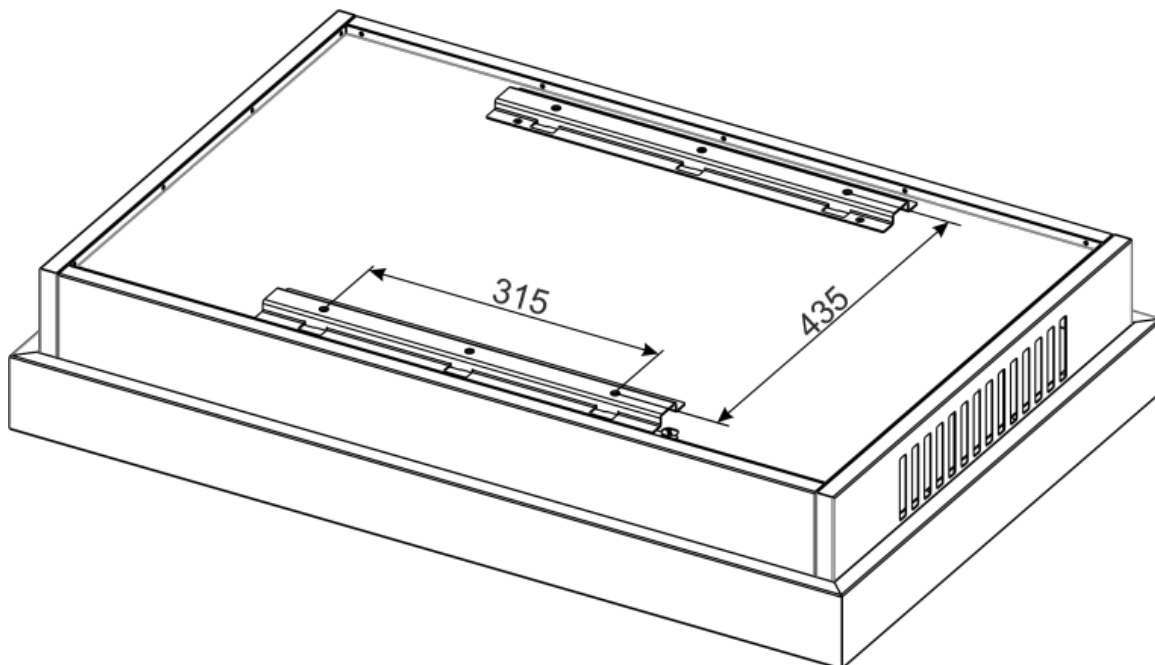

Fig.4

6.5 Afin de fixer les supports de montage au plafond, il est nécessaire de percer 6 trous pour les ancrages en coin (voir les dessins avec dimensions).

6.6 Ensuite, vous devez fixer la hotte aux supports de montage à l'aide de 4 vis.

6.7 Connectez la hotte à l'alimentation électrique.

7. INSTRUCTION POUR L'UTILISATION

7.1 La hotte a 4 vitesses de la ventilation. En fonction de la valeur des vapeurs à la préparation de la nourriture vous pouvez choisir le niveau bas, moyen ou haut de la ventilation.

7.2 Avant la préparation de la nourriture allumez la hotte dans le mode nécessaire. Il est recommandé de continuer le fonctionnement de la hotte pour 3-5 minutes après la fin de la préparation de la nourriture, ainsi l'air dans la cuisine sera nettoyé des restes des vapeurs et les odeurs.

7.3 Sur le panneau inférieur du corps on installe le commutateur de bouton des modes et l'allumage des lampes de l'éclairage (fig. 5.1).



Fig.5.1

7.3.1 1, 2, 3 et 4 mettent en marche le moteur selon le niveau de puissance. Touchez à nouveau pour éteindre à nouveau le moteur.

7.3.2 Le champs à l'extrême gauche allume et éteint à nouveau l'éclairage LED.

7.3.3 Niveau turbo. Lorsque la hotte aspirante est mise en marche en 4e vitesse, la fonction de mode turbo est activée, ce qui permet de passer automatiquement en 3e vitesse.

7.3.4 La hotte aspirante dispose d'une minuterie d'arrêt automatique (5 min.) Pour l'activer, maintenez le niveau de puissance souhaité enfoncé pendant 5 secondes. Après cela, la minuterie s'active automatiquement et éteint le moteur et l'éclairage après 5 minutes.

7.3.5 La télécommande contrôle les fonctions correspondantes. Les boutons 4 et 5, ainsi que le bouton 1 allument la hotte. Le bouton 1 éteint la hotte pendant son fonctionnement. Le bouton 2 allume ou éteint la lumière. Avec le bouton 6, vous pouvez activer la minuterie et la régler comme décrit ci-dessus. Le bouton 3 ne fonctionne pas sur cet appareil (il n'y a pas de mode automatique)

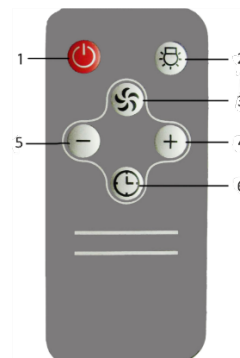

Fig.5.2

7.3.6 La hotte est équipée d'un système d'ionisation électrostatique, qui neutralise les particules d'odeur. Les interventions dans le système ne doivent être effectuées que par des spécialistes formés.

7.4 L'attention! Avant le nettoyage de la hotte il faut la débrancher du réseau électrique.

7.5 Pour le nettoyage extérieur de la hotte peintes utilisez le tissu humide mouillé dans l'eau chaude avec le produit pour le lavage neutre, et pour les hottes de l'acier inoxydable utilisez les moyens spéciaux, en se tenant aux instructions correspondantes.

7.6 N'utilisez jamais pour le nettoyage de la hotte les produits pour le lavage abrasifs, les éponges grossières ou les moyens nettoyant contenant la soude, l'acide, les chlorures ou les dissolvants.

7.7 Au lavage évitez l'atteinte de l'humidité sur les parties actives de la hotte, et après le lavage essuyez les surfaces par la serviette molle.

7.9 Le filtre d'aluminium, en retenant l'huile et la poussière de l'air, se bouche et il faut le laver après la trempe dans l'eau chaude avec le produit pour le lavage effectif de **1 fois tous les 1,5-2 mois**. Le changement de la couleur du filtre après le lavage n'influence pas la qualité de son fonctionnement.

7.10 Pour la dépose du filtre d'aluminium (**fig. 6**) Il fut appuyer sur le loquet à ressort et, ayant tiré pour lui-même et en bas, déposer le filtre du panneau. L'installation du filtre accomplir dans l'ordre inverse. **N'établissez pas le filtre après le lavage avant son dessèchement complet.**

7.11 Le filtre à charbon consiste de deux cassettes remplies de charbon, placées à gauche et à droite de l'ouverture d'aspiration du moteur. Pour le montage, veuillez regarder l'image.

Pour monter le filtre à charbon, procédez comme suit:

1. D'abord, retirez les filtres à graisses métalliques
2. Placez le filtre à charbon des deux côtés du moteur.
3. Puis réinsérez le filtre à graisses.

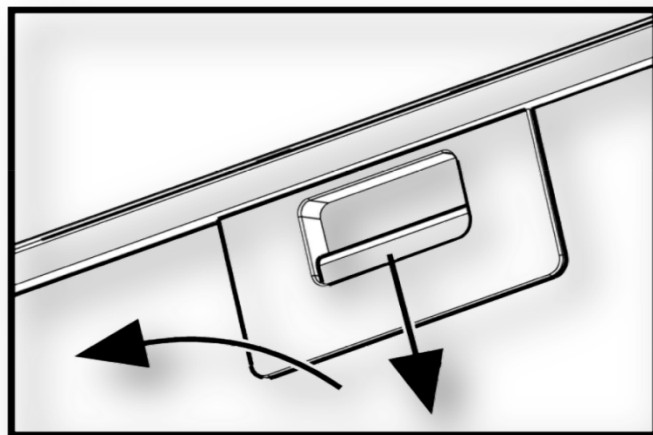

Fig.6

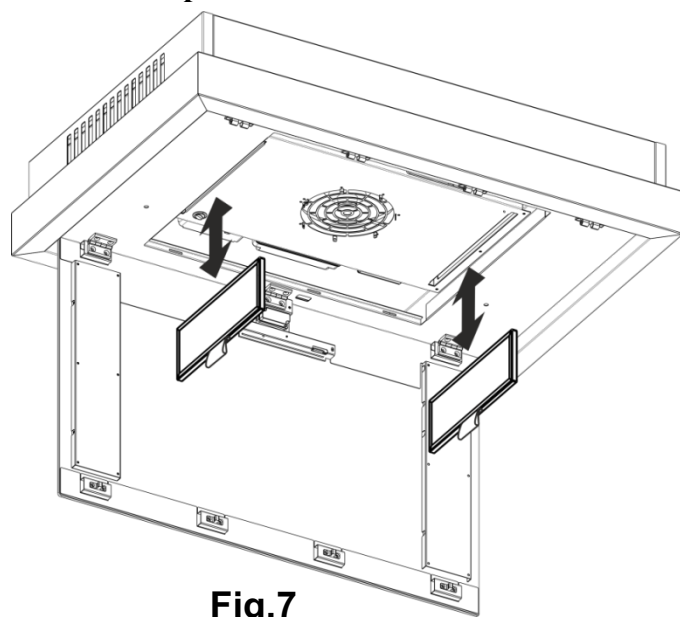

Fig.7

7.12 Le remplacement de la barre lumineuse à LED ne doit être effectué que par des techniciens qualifiés utilisant uniquement des pièces de rechange d'origine. (**fig. 8**).

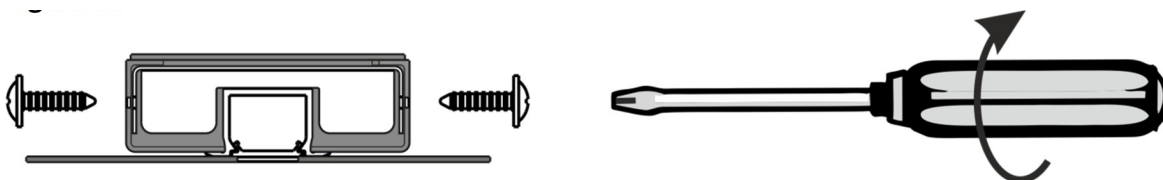

Fig.8

L'électroschéma important de la hotte «SYMON»

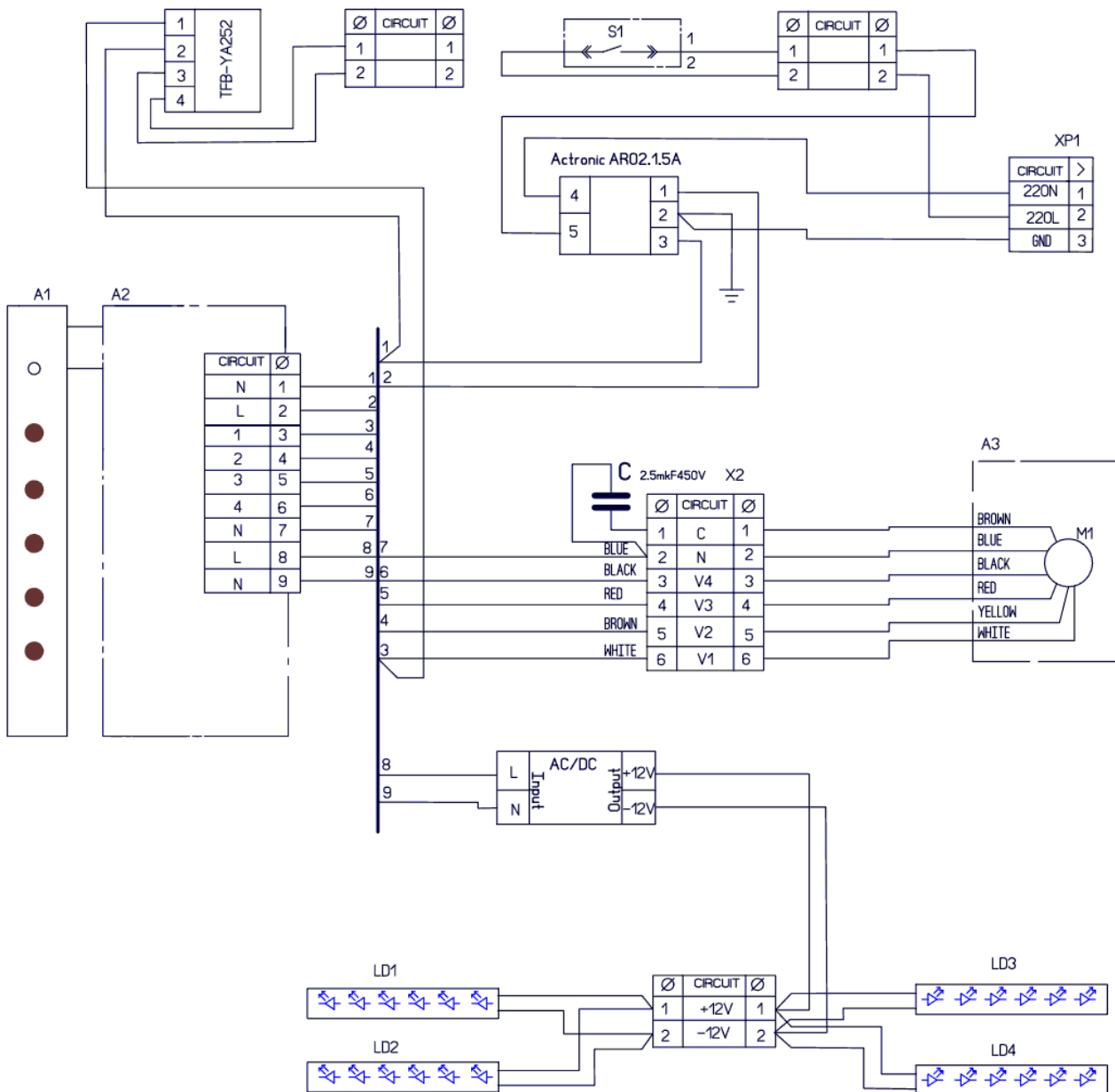

Fig.9

INCIDENTS POSSIBLES DE LA HOTTE

	Contrôler le câblage d'énergie	Contrôler si le moteur est allumé	Contrôler l'interrupteur de la lampe (doit être allumé)	Contrôler le filtre d'aluminium (laver 1 fois à 1,5-2 mois)	Contrôler la prise (s'il y en a une tension)	Contrôler les lampes	Contrôler le tube de la sortie de l'air	Contrôler le filtre à charbon (le remplacement de 1 fois à 3-4 mois)
La hotte ne fonctionne pas	●	●			●			
N'allume pas la lampe	●		●		●	●		
A diminué la productivité de la hotte				●			●	●
La hotte fonctionne plus haut				●			●	
En régime de la recirculation de l'air faiblement conduit				●				●